

# KLIPSOWNICA VAC 956

## Standardowe wyposażenie:

- Automatyka zmiany tuby,
- 2 tuby zmienne automatycznie  $\varnothing$  65-210 (do określenia przy składaniu zamówienia)
- Czujniki końca siatki na tubie,
- Wytrzymała głowica klipsująca K6 40mm, z automatycznym smarowaniem,
- Oświetlenie LED wewnątrz maszyny,
- Mechanicznie regulowana długość siatki,
- Sterowanie maszyny z ekranu dotykowego,
- Przesuwanie siatki za pomocą rolek transportujących,
- Wydajność do 40 op./min, w zależności od produktu i metody napełniania



## Wyposażenie opcjonalne:

- Jednostka podająca etykiety,
- Drukarka z obudową,
- Taśmociąg wyjściowy.

**Wydajność:** Do 40 opak./min, w zależności od produktu i metody napełniania

**Zasilanie:** 400/230 Volt N/PE, 50/60 Hz, zużycie . 2.0 kW

**Waga:** 900 kg.

**Waga opakowań:** 0,2 -5kg, w zależności od rozmiaru produktu

**Etykiety:** Rozmiar 120-160mm -16mm, opcjonalnie wineglass i clip2clip

**Drut klipsujący:** Grubość 0,35-0,45mm, szerokość 5mm

**Materiał opakowań:** Siatka tkana i siatka ekstrudowana

**Średnica tuby:** Od 65 do 210mm

**Wysokość załadownicza:** 1660mm

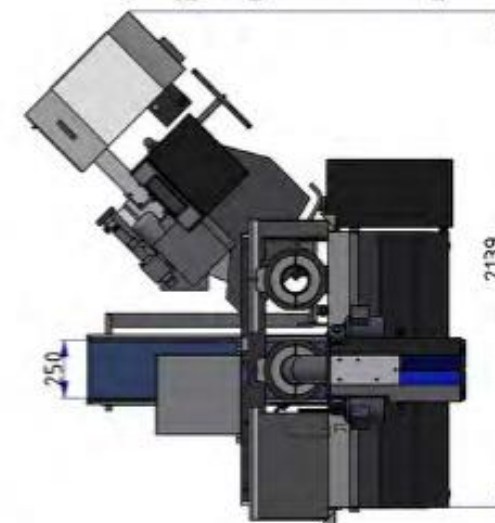
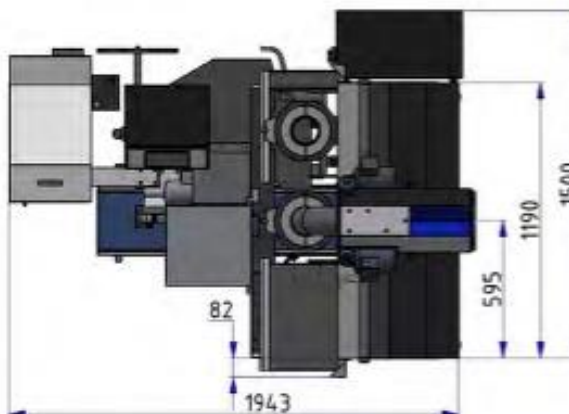
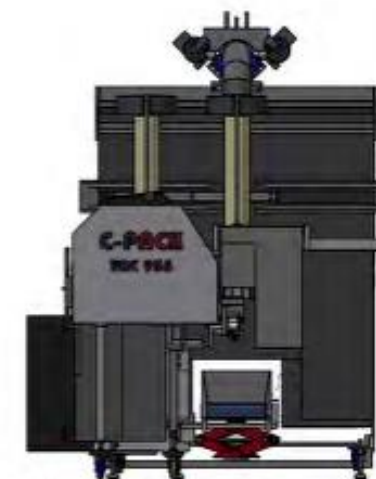
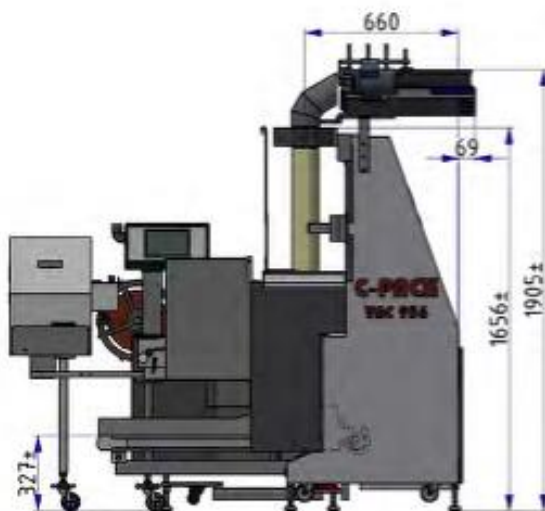

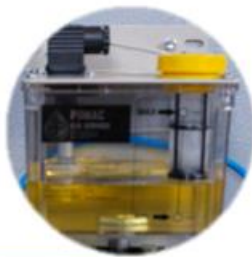

automatyczne smarowanie



ekran dotykowy



łatwe otwieranie



stabilne blokady

